



Comune di Vanzaghello



Consorzio dei  
NAVIGLI S.p.A.

## ATTIVAZIONE SERVIZIO DI RACCOLTA DELLA FRAZIONE VERDE

Gentile Cittadino,

La informiamo che l'Amministrazione Comunale, in collaborazione con il Consorzio dei Navigli S.P.A., è intenzionata ad avviare la raccolta del verde con sistema porta a porta.

La principale novità:

- sarà obbligatorio dotarsi di appositi cassonetti carrellati;
- La frequenza delle raccolte sarà quindicinale;
- il servizio sarà erogato nel periodo compreso tra i mesi di Aprile ed Novembre.

I contenitori saranno forniti dall'amministrazione comunale tramite l'ente gestore del servizio solo a tutte le utenze che ne **faranno richiesta**.

La fornitura di base prevede n° 1 cassonetto carrellato da 120 lt con le seguenti dimensioni:

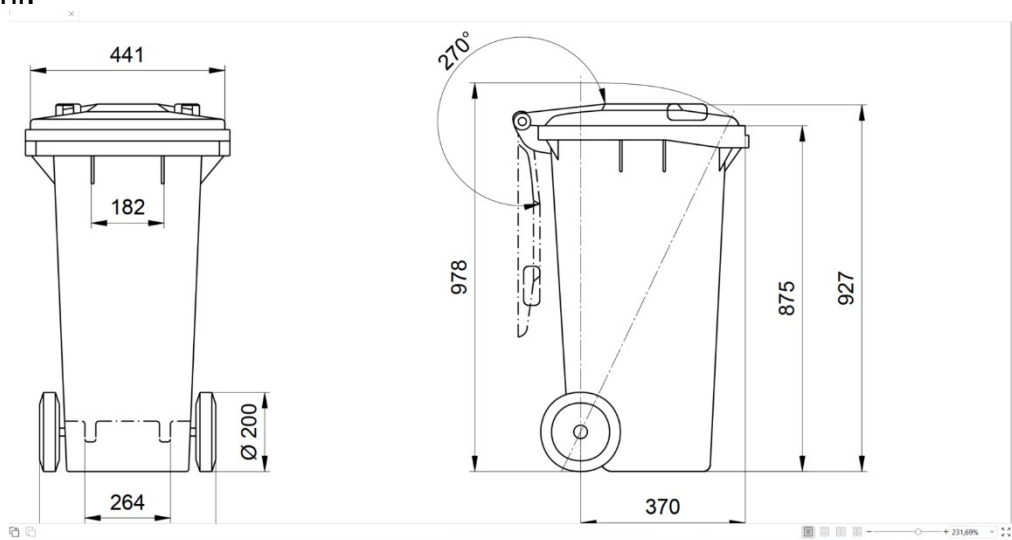

Si fa presente quanto segue:

- obbligatorietà dell'utilizzo di appositi cassonetti di volume pari a 120 lt.
- **il rispetto all'utilizzo del SOLO volume di capienza del/i contenitore/i**, ossia che tutto ciò che supera tale limite dovrà essere conferito obbligatoriamente in piattaforma;

Le **utenze** che aderiscono al servizio di raccolta del VERDE domiciliare dovranno comunicare **al Consorzio dei Navigli S.P.A la propria adesione**, consegnando il modulo allegato completo in ogni sua parte **OBBLIGATORIAMENTE** vie email al seguente indirizzo:

- [ordini@consorzionavigli.it](mailto:ordini@consorzionavigli.it)

L'utilizzo della email si rende necessaria per le successive comunicazioni relative all'avvio del servizio. Le richieste cartacee non saranno gestite.



Comune di Vanzaghello



## MODULO ADESIONE SERVIZIO VERDE PAP VANZAGHELLO

Il costo annuo per accedere al servizio è pari a 60 € e prevede:

- nr 1 cassonetto verde da 120 lt, in comodato;
- ritiro a domicilio con frequenza quindicinale dal mese di Aprile al mese di Novembre.

La somma sarà fatturata dal Consorzio dei Navigli SPA all'utente che farà espressa richiesta di adesione.

**Per il solo anno 2026 il costo del servizio sarà di € 37,50 e sarà attivato da luglio a novembre compreso.**

Il sottoscritto (cognome e nome).....  
registrato nella banca dati TARIP al nome di.....  
residente in.....indirizzo.....  
telefono .....E-mail.....

### RICHIEDE

Nr 1 cassonetto verde da 120 lt in comodato



**SEGUIRÀ CONTATTO TELEFONICO PER DEFINIRE  
LA CONSEGNA A DOMICILIO DEL CASSONETTO**

**Solo se interessato all'acquisto di un cassonetto aggiuntivo,  
compilare la sottostante parte**

FRAZIONE	COLORE	LT	N.	€/CAD (IVA esclusa)	PREZZO
VERDE	VERDE	120		36	
				IMPONIBILE	
				IVA 22%	
				<b>TOTALE</b>	

- **Tutti i contenitori sono comprensivi del kit segnaletica a norma codice strada**
- **Tutti i contenitori sono comprensivi di consegna a domicilio**
- **Pagamento: Bonifico Bancario 60 giorni data fattura fine mese**

N.B: Il servizio sarà sospeso nei mesi compresi tra Novembre e Marzo.



Comune di Vanzaghello

Data .....



Firma .....